

Avner

Appareil à encastrer fixe avec collerette apparente
Réf | 2022

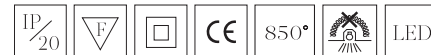

Description technique

Boîtier

Corps | Fonte d'aluminium

Dissipateur passif | Aluminium extrudé

Montage | À encastrer

Indice de protection | IP20 et IP40 (Sur la partie visible du produit après installation)

Ligne de vie, filin de sécurité antichute | L 1000mm

Peinture | Blanc poudré RAL 9003 / Noir poudré RAL 9005 / Autres disponibles sur demande

Module LED

Source de lumière | LED

Stabilité chromatique | 2 SDCM / 3 SDCM

Indice de rendu des couleurs | IRC>80 / IRC>90 / IRC>95 / IRC>97

Température de couleur | 2700K / 3000K / 3500K / 4000K

Estimation du maintient du flux lumineux | Ta 25 C L90/B10 50000h

Alimentation

Déportée et raccordée | Non gradable On-Off / Gradable (Dali, 1-10V)

Câble entre le boîtier et l'alimentation | L 300mm

Indice de protection | IP20

Tension d'alimentation | 220 à 240V

Fréquence de ligne | 50Hz/60Hz

Facteur de puissance | 0,9

Mortalité | 5000 heures: 1%

Plage de températures de fonctionnement | +10°C à +40°C

Température ambiante moyenne | +25°C

Puissance | 20W 500mA / 24W 600mA / 28W 700mA / 35W 900mA

Optique

Angle du faisceau lumineux | Réflecteur (30°, 50°)

Flux direct | Symétrique

Diffuseur en verre | Transparent / Opale

Flux lumineux sortant

Tolérance du flux lumineux sortant | +/- 10%

20W 500mA 3000K, IRC>95, 1646lm
4000K, IRC>95, 1732lm

24W 600mA 3000K, IRC>95, 1875lm
4000K, IRC>95, 1946lm

28W 700mA 3000K, IRC>95, 2616lm
4000K, IRC>95, 2637lm

35W 900mA 3000K, IRC>95, 3086lm
4000K, IRC>95, 3195lm

Accessoire et option sur demande

Sortie de câble avec connecteur rapide

Conformité

Norme Technique Européenne EN60598-1 et ses annexes.

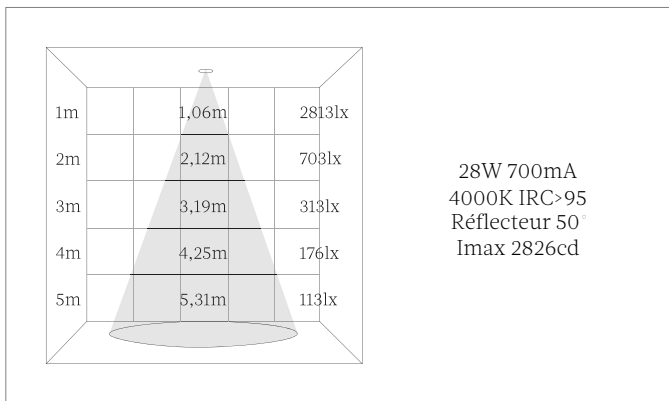
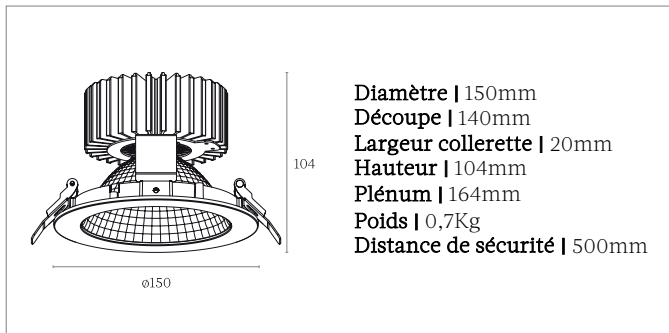

Contact

Téléphone: +33(0)1 47 48 10 64
Email: bonjour@marlone.co
www.marlone.co

Téléchargements et informations du produit

Page produit: <https://marlone.co/produits/avner-2022/>