

Bracha

Appareil linéaire en suspension
Réf | 6282

Bracha | 6282

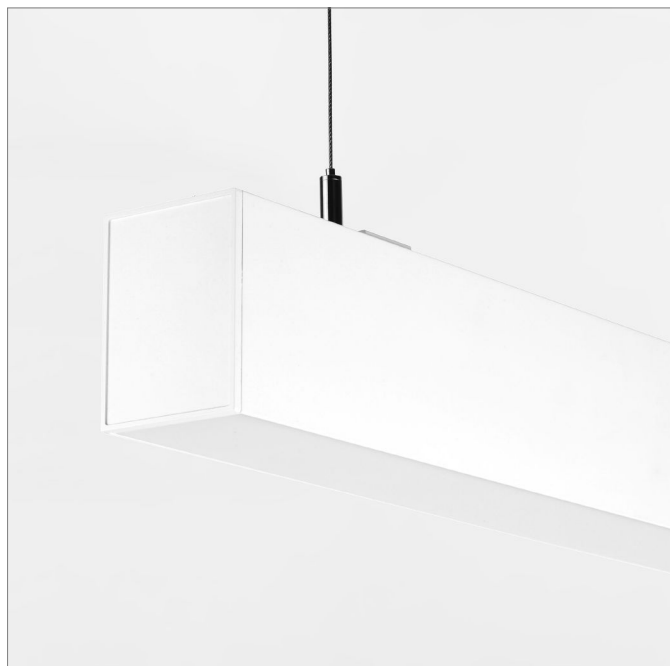

Description technique

Boîtier

Corps | Fonte d'aluminium

Montage | En suspension

Indice de protection | IP20

Peinture | Blanc RAL 9003 / Noir RAL 9005 / Autres disponibles sur demande

Module LED

Source de lumière | LED

Indice de rendu des couleurs | IRC>80 / IRC>90 / IRC>97

Température de couleur | 2700K / 3000K / 3500K / 4000K

Estimation du maintient du flux lumineux | Ta 25 C L90/B10 50000h

Alimentation

Intégrée | Non gradable On-Off / Gradable (Dali, Triac)

Tension d'alimentation | 220 à 240V

Fréquence de ligne | 50Hz/60Hz

Facteur de puissance | 0,9

Mortalité | 5000 heures: 1%

Plage de températures de fonctionnement | +10°C à +40°C

Température ambiante moyenne | +25°C

Optique

Angle du faisceau lumineux | Diffuseur opale (100) - UGR<22

Flux direct | Symétrique

Flux lumineux sortant

Tolérance du flux lumineux sortant | +/- 10%

575mm 15W 3000K, IRC>90, 1290lm
4000K, IRC>90, 1395lm

855mm 22W 3000K, IRC>90, 1892lm
4000K, IRC>90, 2046lm

1135mm 30W 3000K, IRC>90, 2580lm
4000K, IRC>90, 2790lm

1415mm 38W 3000K, IRC>90, 3268lm
4000K, IRC>90, 3534lm

1695mm 45W 3000K, IRC>90, 3870lm
4000K, IRC>90, 4185lm

1975mm 52W 3000K, IRC>90, 4472lm
4000K, IRC>90, 4836lm

2255mm 60W 3000K, IRC>90, 5160lm
4000K, IRC>90, 5580lm

Accessoires et options sur demande

Diffuseur prismatique (85) - UGR<19

Diffuseur opale avec ailettes - UGR<19

Diffuseur opale avec grille nid d'abeille - UGR<19

Optique incurvée avec diffuseur opale - UGR<22

Optique incurvée avec lentille - UGR<19

Diffuseur opale en rouleau pour ligne continue - UGR<22

Diffuseur prismatique en rouleau pour ligne continue - UGR<19

Éclairage indirect (puissance =50% de l'éclairage direct)

Capot

Capot + Projecteur Gabriel

Connecteur rapide pour installation en ligne continue

Plaque de renfort pour installation en ligne continue

Modules d'angle

Cercle complet ou partiel (ø1600mm, ø1800mm, ø2000mm)

Sortie de câble avec connecteur rapide

Patère et filins en acier 1500mm pour installation en suspension

Conformité

Norme Technique Européenne EN60598-1 et ses annexes.

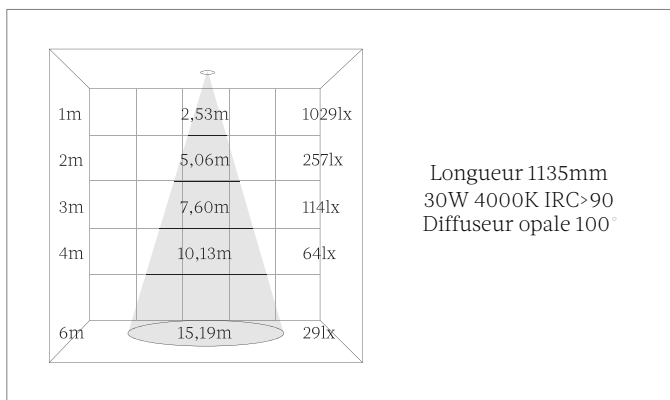
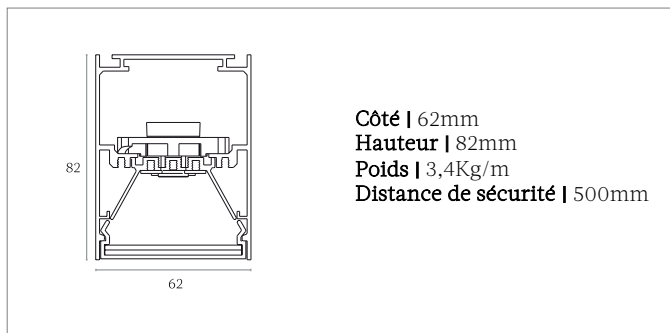

Contact

Téléphone: +33(0)1 47 48 10 64

Email: bonjour@marlone.co

www.marlone.co



Téléchargements et informations du produit

Page produit: <https://marlone.co/produits/bracha-6282-2/>